

DH-PFA121

防水ジャンクションボックス



特徴

- 洗練されたデザイン
- アルミ製IP66の防水
- 性能

技術仕様

型番	DH-PFA121
一般仕様	
材質	アルミニウム
寸法 (WxHxD)	134.0mmx133.5mmx56.0mm
対応パイプ径	G3/4"
重量	0.54kg
耐荷重	3.0kg
本体色	白
保護性能	IP66
使用環境温度	-40°C~60°C
使用環境湿度	0~90% RH
対応モデル	アクセサリセレクションをご確認ください。

注文情報

種類	型番	解説
カメラマウント	DH-PFA121	防水ジャンクションボックス
	PFA121	防水ジャンクションボックス

サイズ (mm/inch)

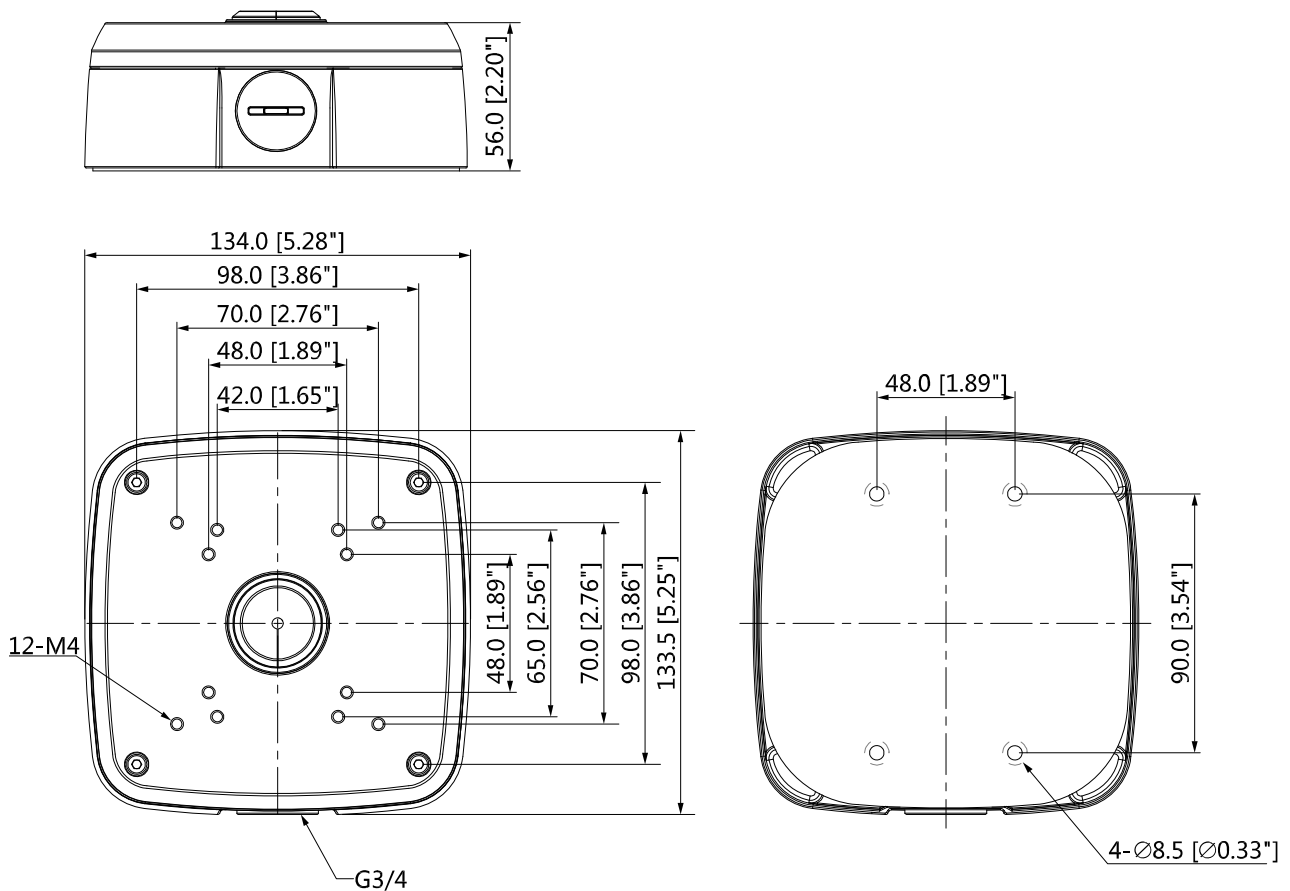

使用イメージ

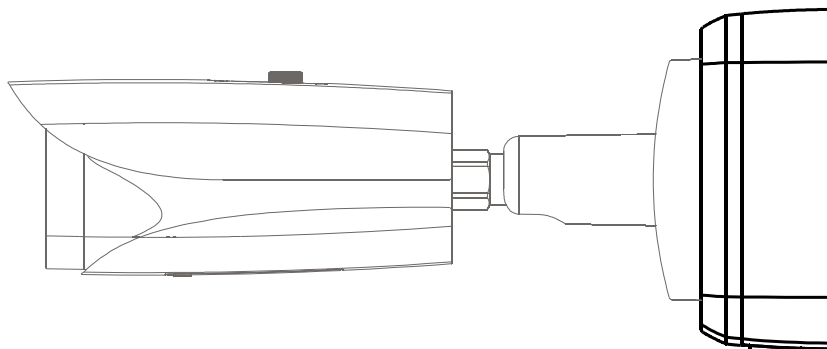

同梱品

- 防水ジャンクションボックス(本体) *1
- M4x10 ネジ *4
- ST6 ネジ *4
- ボードアンカー(樹脂) *4
- S3.0 レンチ *1